

Koit Kuus

Projektijuht:

Kait Kuus

A.K.K. AS

Uus 9, 78304 Märjamaa alev, Märjamaa vald, Rapla maakond, Eesti

Kuupäev: 11.04.2020

Projekt: LiuGong

Hinnakalkulatsioon

LiuGong frontaallaadur CLG877H



Tehnilised andmed

Töökaal	24500 - 25000kg
Mootor	Cummins QSL9 turbodiisel Tier4F/Stage IV
Maks. väändemoment	1573Nm
Mootori võimsus:	234 KW @ 2000 p/m
Kopa maht (SAE)	5 m ³
Kopa rebimisjõud	200 kN
Hõdraulika maks. rõhk	26 MPa
Maks. sõidukiirus otse	40 km/h
Maks. sõidukiirus tagurdades	28.4 km/h

AS A.K.K.

Uus 9, 78301 Märjamaa, Eesti

KMKR: EE100472185

Telefon: 4821506

Rg-kood: 10048114

Panga nimi: AS SEB Pank

IBAN: EE361010802004632002

Panga nimi: SWEDBANK AS

IBAN: EE292200001120095240

Töölatused ja töökiirused

- Maksimaalne tõstekõrgus: 4355 mm (+-50mm)
- Standard kallutuskõrgus: 3150 mm (+-50mm)
- Staatiline kallutuskoorem otse: 18980 kg
- Staatiline kallutuskoorem pöördel 38°: 16082 kg
- Poomi tõsteaeg: 5.7 s
- Kallutusaeg: 1.3 s
- Poomi langetamisaeg: 3 s
- Kogutsükli aeg: 10 s

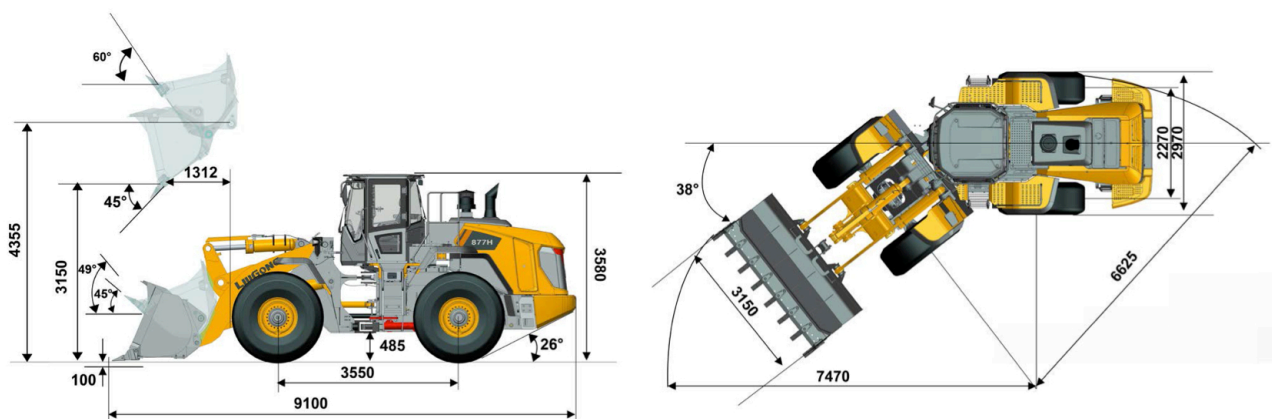

Hinnapakumine sisaldab:

- Cummins QSL9 turbodiisel Tier4F/Stage IV
- Cummins mootor on varustatud 3 - astmelise õhu filtriga
- Keskmäärdesüsteem Groeneveld
- ZF täisautomaatne käigukast ZF 4WG260
- Limiteeritud libisemisega diferentsiaallukud ZF sildades, 4-ratta vedu
- Õõtspoom tagasillas $\pm 12^\circ$
- Hüdrauliline märgpidur
- Rexroth "Load Sensing" hüdraulikasüsteem
- Tõstekopp 4.5 m³ (poltkinnitatud kihvadega)
- Emergency steering - roolivõim mootori rikke puhul
- (Ride control system) poomi stabilisaator
- Poomi asendi autom. positsioneerimine tõstmisel ja langetamise
- Elektrohüdrauliline Fingertip kontrollsüsteem FNR sõidu ja töötamise juhtimine KD funktsiooniga
- Kabiin ROPS/FOPS
- Aknapühkijad ning töötuled ees ja taga
- Stereoraadio AM/FM/MP3/USB
- LCD tagurduskaamera
- Konditsioneer / AC
- Istmesoojendusega Grammer õhkvedrustusega iste
- Soojendusega tahavaatepeeglid
- Reguleeritav roolisammas
- Viikur/tulekustuti

AS A.K.K.

Uus 9, 78301 Märjamaa, Eesti

KMKR: EE100472185

Telefon: 4821506

Rg-kood: 10048114

Panga nimi: AS SEB Pank

IBAN: EE361010802004632002

Panga nimi: SWEDBANK AS

IBAN: EE292200001120095240

- 12V ja 24V pistik kabiinis
- LED töötuled kabiinil ees ja taga 2+2
- Kütusepaak - 372L
- "Porikaitsmed" reelingukaitse-käepidemed
- Elektriliselt ülestõstetav mootorikate
- Manuaalne reverseeritav jahutusmootor
- 26.5 R25 - kõva pinnase karjäärirehv Double Coin L-5
- Lisahüdroliin
- Masina parameetrite jälgimine läbi veakoodide kabiinist + Metrotec F-track süsteem kütusekulu, tööaja ja masina GPS süsteem (1 aastane litsents)
- Koormakaal Tamtron Power 200 + printer

Pakutava rataslaaduri eelised:

- Turu parim hinna ja kvaliteedi suhe
- Masina põhikomponendid on maailma tuntud tootjatelt ja Liugong strateegilistelt partneritelt (Cummins/ZF/Rexroth/Denso/Grammer/)
- Optimeeritud Z-bar poomi geomeetrias toob kopa rehvidele lähemale, saavutades tugeva kaeve – ja rebimisjõu
- Madala hooldusvajadusega pidurid – sildade sisesed hüdraulilised pidurid on kaitstud välise keskkonna eest, tagades pidurite pikema eluea.
- Tagasiside Euroopa turult – 10 kuuga 6000 töötundi karjääritöödel ilma probleemideta (kütuse keskmine kulu 18L/H)

Garantiiperiood:

Rataslaadur CLG877H 6 kuud või kuni 2500h täitumiseni

AS A.K.K. tagab masina garantiihoolded, remondi ning varuosad

Tarnetingimus: EXW Märjamaa

Koolitus: Operaatori koolitus sisaldub hinnapakumises

Kasutusjuhend: Inglise keeles

Masin üleandmise hetkel täielikult komplekteeritud ja sõidukorras

Pakkumise koostas:

Kait Kuus

+372 56664960

kait@akk.ee

AS A.K.K.

Uus 9, 78301 Märjamaa, Eesti

KMKR: EE100472185

Telefon: 4821506

Rg-kood: 10048114

Panga nimi: AS SEB Pank

IBAN: EE361010802004632002

Panga nimi: SWEDBANK AS

IBAN: EE292200001120095240